

Diese Leuchten haben neben der Beleuchtung vor allem die Aufgabe, durch Exklusivität das repräsentative Erscheinungsbild von Gebäuden, Fassaden oder Hauseingängen hervorzuheben. Sie eignen sich je nach individueller Anpassung auch für den Einsatz in Hotels, gastronomischen Einrichtungen, öffentlichen Gebäuden und anderen repräsentativen Bereichen. Hier handelt es sich um eine große Auswahl an Objektleuchten. Sämtliche Modelle sind äußerst aufwändig rekonstruiert und liebevoll verarbeitet. So wurde die Peter-Behrens-Leuchte (A 8) von HAHN-LICHT rekonstruiert und wird seit Jahrzehnten unter Lizenz gefertigt. Die verschiedenen Hänge- und diversen Wandleuchten werden hauptsächlich aus Messing gefertigt und können durch galvanische Behandlungen verchromt oder vernickelt werden. Um den Korrosionsschutz für den Außenbereich zu gewährleisten, erhalten sie anschließend eine Klarlackbeschichtung.

#### Representative outside lights

In addition to illumination, the main task of these lights is to highlight the representative appearance of buildings, facades or house entrances by their exclusiveness.

Depending on individual adaptation, they are suitable for use in hotels, restaurants, public buildings and other representative areas.

A large selection of object lights is available here. All models are very elaborate replica and are lovingly crafted. The Peter Behrens light (A 8), for example, was re-created by HAHN-LICHT and has been produced under licence for many years.

The various pendant and wall mounted lights are mainly manufactured from brass and can be chrome or nickel plated by means of galvanic treatment processes. They are given a final coat of clear varnish in order to guarantee corrosion protection for outdoor use.

**A 8**

Seite 3



**A 44-2**

Seite 3



**A 44-4**

Seite 4



**A 44-7**

Seite 4



**A 44-8**

Seite 5



**S 4**

Seite 6



**S 3**

Seite 6



**S 5**

Seite 7



**S 5-1**

Seite 7



**S 14**

Seite 8

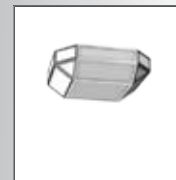

**S 17**

Seite 8

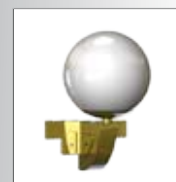

**SA 2**

Seite 9



**SA 22**

Seite 9

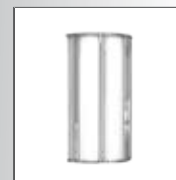

# Repräsentative Aussenleuchten

## A 8



Maße:	Durchmesser: 280 x 920 (H)
Gewicht:	6,5 kg
Verwendungszweck:	Hängeleuchte
Schnittstellenanbindung:	Wand- oder Mastausleger
Material:	Aluminium, V2A und Messing
Leuchtenglas:	Kristallglas opal
Schutzklasse:	SkI. I
Schutzart:	IP 44
Bestückung:	Entladungslampen Kompaktleuchtstofflampen
Lackierung:	nach RAL oder DB auch Pulverbeschichtung
anschlussfertig:	für 230V, 50Hz

Lizenzierter Originalbau  
nach Entwürfen von Peter Behrens

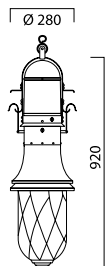

Original with licens design by Peter Behrens, dimensions: 280 x 920 (diameter/high), weight: 6,5 kg , intendend use: pendant lamp, port connection: for brackets or ceiling hooks, material: aluminium, V2A and brass, lamp glass: crystal glass, opal, protection rating: SkI. I , protection category: IP 44 , lamp mounting: discharge lamp (HS/HI), compact fluorescent light, paint work: RAL or DB, powder painting on request, ready for connection to 230V, 50Cps

## A 44-2



Maße:	Durchmesser: 300 x 700 (H)
Gewicht:	5,5 kg
Verwendungszweck:	Hängeleuchte
Schnittstellenanbindung:	Wand- oder Mastausleger
Material:	Aluminium, V2A und Messing
Leuchtenglas:	Kristallglas opal
Schutzklasse:	SkI. I
Schutzart:	IP 44
Bestückung:	Entladungslampen Kompaktleuchtstofflampen
Lackierung:	nach RAL oder DB auch Pulverbeschichtung
anschlussfertig:	für 230V, 50Hz

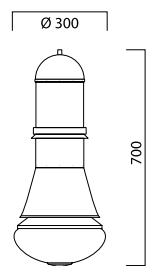

dimensions: 300 x 560 (diameter/high), weight: 5,5 kg, intendend use: pendant lamp, port connection: for brackets or ceiling hooks, material: aluminium, V2A and brass, lamp glass: crystal glass, opal, protection rating: SkI. I, protection category: IP 44 , lamp mounting: discharge lamp (HS/HI), compact fluorescent light, paint work: RAL or DB, powder painting on request, ready for connection to 230V, 50cps

## A 44-4



Maße:	Durchmesser: 550 x 1200 (H)
Gewicht:	9,5 kg
Verwendungszweck:	Hängeleuchte
Schnittstellenanbindung:	Wand- oder Mastausleger
Material:	Aluminium und V2A
Leuchtenglas:	PE opal
Schutzklasse:	SkI. I
Schutzart:	IP 44
Bestückung:	Entladungslampen Kompaktleuchtstofflampen
Lackierung:	nach RAL oder DB auch Pulverbeschichtung
anschlussfertig:	für 230V, 50Hz

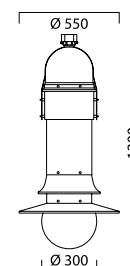

dimensions: 550 x 1200 (diameter/high), weight: 9,5 kg, intended use: pendant lamp, port connection: for brackets, material: aluminium and V2A, lamp glass: PE, opal, protection rating: SkI. I, protection category: IP 44, lamp mounting: discharge lamp (HS/HI), compact fluorescent light, paint work: RAL or DB, powder painting on request, ready for connection to 230V, 50Ccps

## A 44-7



Maße:	Durchmesser: 445 x 840 (H)
Gewicht:	6,0 kg
Verwendungszweck:	Hängeleuchte
Schnittstellenanbindung:	Wand- oder Mastausleger
Material:	Aluminium, V2A und Messing
Leuchtenglas:	Kristallglas opal
Schutzklasse:	SkI. I
Schutzart:	IP 44
Bestückung:	Entladungslampen Kompaktleuchtstofflampen
Lackierung:	nach RAL oder DB auch Pulverbeschichtung
anschlussfertig:	für 230V, 50Hz

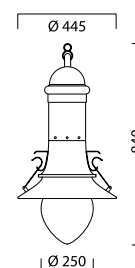

dimensions: 445 x 630 (diameter/high), weight: 6,0 kg, intended use: pendant lamp, port connection: for brackets or ceiling hooks, material: aluminium, V2A and brass, lamp glass: crystal glass, opal, protection rating: SkI. I, protection category: IP 44, lamp mounting: discharge lamp (HS/HI), compact fluorescent light, paint work: RAL or DB, powder painting on request, ready for connection to 230V, 50cps

# Repräsentative Aussenleuchten

## A 44-8



Maße:	Durchmesser: 280 x 660 (H)
Gewicht:	6,5 kg
Verwendungszweck:	Hängeleuchte
Schnittstellenanbindung:	Wand- oder Mastausleger
Material:	Aluminium, V2A und Messing
Leuchtenglas:	Kristallglas opal
Schutzklasse:	SkI. I
Schutzart:	IP 44
Bestückung:	Kompaktleuchtstofflampen Entladungslampen
Lackierung:	nach RAL oder DB auch Pulverbeschichtung
anschlussfertig:	für 230V, 50Hz

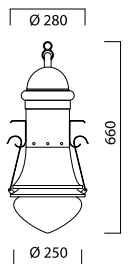

dimensions: 280 x 660 (diameter/high), weight: 6,5 kg, intendend use: pendant lamp, port connection: for brackets or ceiling hooks, material: aluminium, V2A and brass, lamp glass: crystal glass, opal, protection rating: SkI. I, protection category: IP 44, lamp mounting: discharge lamp (HS/HL), compact fluorescent light, paint work: RAL or DB, powder coating on request, ready for connection to 230V, 50cps

## S 4

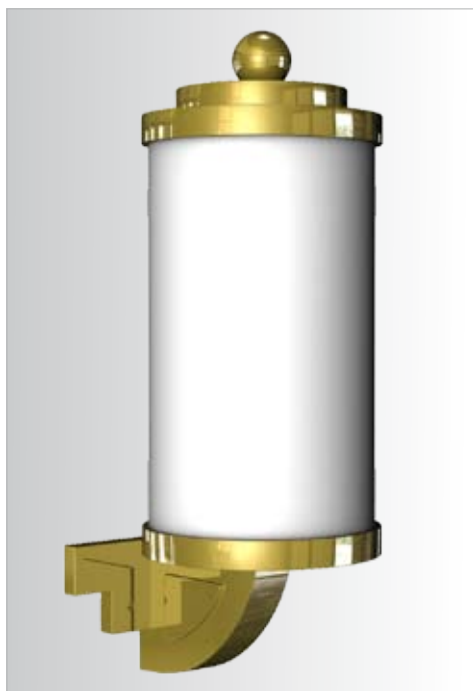

Maße:	Durchmesser: 250 x 675 (H)
Gewicht:	6,0 kg
Verwendungszweck:	Wandleuchte
Schnittstellenanbindung:	Wandbefestigung
Material:	Messing
Leuchtenglas:	PC opal
Schutzklasse:	SkI. I
Schutzart:	IP 44
Bestückung:	Kompaktleuchtstofflampen nach RAL oder DB, auch Pulverbeschichtung
Lackierung:	Messing poliert verchromt vernickelt
Oberfläche auf Wunsch:	
anschlussfertig:	für 230V, 50Hz

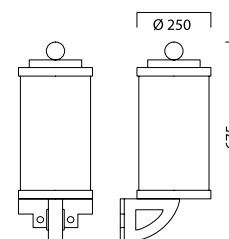

dimensions: diameter: 250 x 675 (h), weight: 6,0 kg, intendend use: wall luminaire, port connection: wall mounting, material: brass, on request: polished, chromed brass, nickel plated, lamp glass: polycarbonate, opal, protection rating: SkI. I, protection category: IP 44, lamp mounting: compact fluorescent light, paint work on request: RAL or DB, powder coating on request, ready for connection to 230V, 50cps

## S 3



Maße:	Durchmesser: 210 x 580 (H)
Gewicht:	5,0 kg
Verwendungszweck:	Wandleuchte
Schnittstellenanbindung:	Wandbefestigung
Material:	Messing
Leuchtenglas:	Acryl opal
Schutzklasse:	SkI. I
Schutzart:	IP 44
Bestückung:	Kompaktleuchtstofflampen nach RAL oder DB, auch Pulverbeschichtung
Lackierung:	Messing poliert verchromt vernickelt
Oberfläche auf Wunsch:	
anschlussfertig:	für 230V, 50Hz

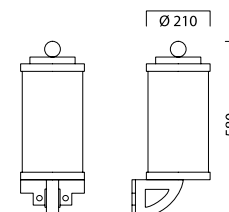

dimensions: diameter: 210 x 580 (h), weight: 5,0 kg, intendend use: wall luminaire, port connection: wall mounting, material: brass, on request: polished, chromed brass, nickel plated, lamp glass: acryl, opal, protection rating: SkI. I, protection category: IP 44, lamp mounting: compact fluorescent light, paint work on request: RAL or DB, powder coating on request, ready for connection to 230V, 50cps

# Repräsentative Aussenleuchten

## S 5



Maße:	Durchmesser: 140 x 345 (H)
Gewicht:	3,0 kg
Verwendungszweck:	Wandleuchte
Schnittstellenanbindung:	Wandbefestigung
Material:	Messing
Leuchtenglas:	Acryl satinert
Schutzklasse:	SkI. I
Schutzart:	IP 44
Bestückung:	Kompaktleuchtstofflampen
Lackierung:	nach RAL oder DB, auch Pulverbeschichtung
Oberfläche auf Wunsch:	Messing poliert verchromt vernickelt
anschlussfertig:	für 230V, 50Hz

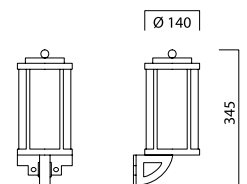

dimensions: diameter: 140 x 365 (h), weight: 3,0 kg, intendend use: wall luminaire, port connection: wall mounting, material: brass, on request: polished, chromed brass, nickel plated, lamp glass: acrylic, satinert, protection rating: SkI. I, protection category: IP 44, lamp mounting: compact fluorescent light, paint work: RAL or DB, powder coating on request, ready for connection to 230V, 50cps

## S 5-1



Maße:	Durchmesser: 140 x 500 (H)
Gewicht:	4,5 kg
Verwendungszweck:	Sockelleuchte
Schnittstellenanbindung:	Flanschplatte
Material:	Stahl feuerverzinkt und Aluminium
Leuchtenglas:	Acryl satinert
Schutzklasse:	SkI. I
Schutzart:	IP 44
Bestückung:	Kompaktleuchtstofflampen
Lackierung:	nach RAL oder DB, auch Pulverbeschichtung
Oberfläche auf Wunsch:	Messing poliert, verchromt vernickelt
anschlussfertig:	für 230V, 50Hz

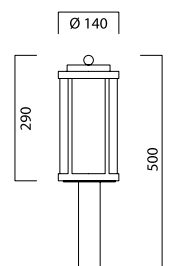

dimensions: diameter: 140 x 500 (h), weight: 4,5 kg, intendend use: socket luminaire, port connection: flange, material: galvanized steel and aluminium, lamp glass: acrylic, satinert, protection rating: SkI. I, protection category: IP 44, lamp mounting: compact fluorescent light, paint work: RAL or DB, powder coating on request, on request: brass polished, chromed brass, nickel plated, ready for connection to 230V, 50Cps

# Repräsentative Aussenleuchten

## S 14

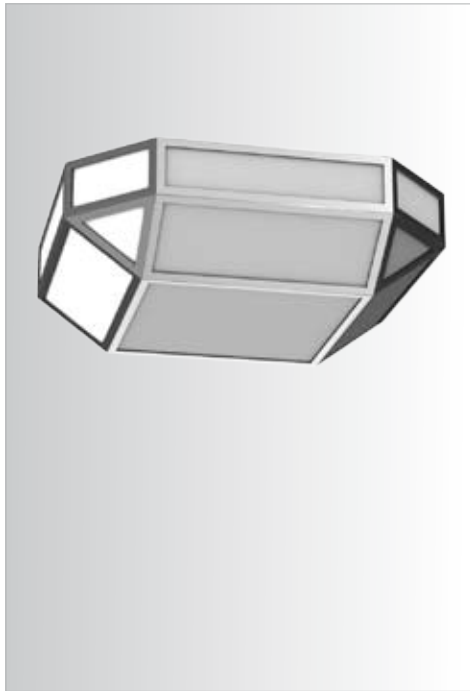

Maße:	500 x 500 x 150 (B/H/T)
auf Wunsch:	auch mit anderen Maßen
Gewicht:	6,5 kg
Verwendungszweck:	Deckenanbauleuchte
Schnittstellenanbindung:	Deckenbefestigung
Material:	V2A, auf Wunsch gebürstet oder Messing verchromt vernickelt poliert
Leuchtenglas:	Glas- (ESG) oder Kunststoffscheiben (UV-stabilisiert) klar strukturiert(geperlt) opal
Schutzklasse:	SkI. I
Schutzart:	IP 44
Bestückung:	Kompaktleuchtstofflampen
Lackierung:	auf Wunsch, nach RAL oder DB, auch Pulverbeschichtung
anschlussfertig:	für 230V, 50Hz

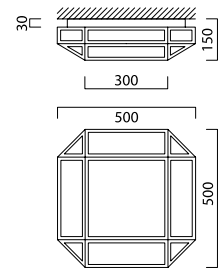

dimensions: 500 x 500 x 150 (B/H/T), weight: 6,5 kg, intendend use: ceiling luminaire, port connection: ceiling mounting, material: V2A or brass, lamp glass: panes of glass (toughened safety glass) or UV-stabilised polycarbonate, clear, pearled, opal, protection rating: SkI. I, protection category: IP 44, lamp mounting: compact fluorecent light, surface: brushed, on request: polished, chromed brass, nickel plated, paint work on request: RAL or DB, powder coating on request, ready for connection to 230V, 50cps

## S 17



Maße:	Durchmesser: 200 x 335 x 290 (H/T)
Gewicht:	2,5 kg
Verwendungszweck:	Wandleuchte
Schnittstellenanbindung:	Wandbefestigung
Material:	Messing und Aluminium
Leuchtenglas:	Glas opal Kunststoff opal
Schutzklasse:	SkI. I
Schutzart:	IP 44
Bestückung:	Kompaktleuchtstofflampen
Lackierung:	nach RAL oder DB, auch Pulverbeschichtung
Oberfläche auf Wunsch:	Messing poliert verchromt vernickelt
anschlussfertig:	für 230V, 50Hz

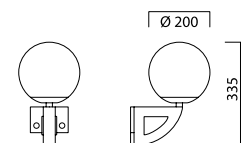

dimensions: diameter: 250 x 335 x 290 (H/T), weight: 2,5 kg, intendend use: wall luminaire, port connection: wall mounting, material: brass and aluminium, lamp glass: crystal glass, opal, on request: plastics, protection rating: SkI.I, protection category: IP 44, lamp mounting: compact fluorecent light, paint work: RAL or DB, powder coating on request, on request: brass polished, chromed brass, nickel plated, ready for connection to 230V, 50cps

# Repräsentative Aussenleuchten

## SA 2



Maße:	250 x 450 x 125 (B/H/T)
Gewicht:	3,0 kg
Verwendungszweck:	Wandleuchte
Schnittstellenanbindung:	Wandbefestigung
Material:	Messing
Leuchtenglas:	Acryl opal
Schutzklasse:	SkI. I
Schutzart:	IP 44
Bestückung:	Kompaktleuchtstofflampen
Lackierung:	nach RAL oder DB auch Pulverbeschichtung
Oberfläche auf Wunsch:	Messing poliert verchromt vernickelt
anschlussfertig:	für 230V, 50Hz

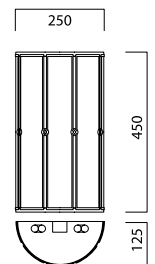

dimensions: 250 x 450 x 125 (B/H/T), weight: 3,0 kg, intendend use: wall luminaire, port connection: wall mounting, material: brass, polished, chromed brass, nickel plated, lamp glass: acryl, opal, protection rating: SkI. I, lamp mounting: compact fluorescent light, paint work on request: RAL or DB, powder coating on request, ready for connection to 230V, 50cps

## SA 22



Maße:	250 x 450 x 125 (B/H/T)
Gewicht:	3,0 kg
Verwendungszweck:	Wandleuchte
Schnittstellenanbindung:	Wandbefestigung
Material:	Messing
Leuchtenglas:	Acryl opal
Schutzklasse:	SkI. I
Schutzart:	IP 44
Bestückung:	Kompaktleuchtstofflampen
Lackierung:	nach RAL oder DB auch Pulverbeschichtung
Oberfläche auf Wunsch:	Messing poliert verchromt vernickelt
anschlussfertig:	für 230V, 50Hz

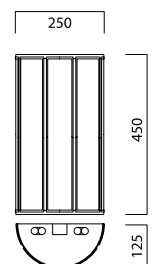

dimensions: 250 x 450 x 125 (B/H/T), weight: 3,0 kg, intendend use: wall luminaire, port connection: wall mounting, material: brass, lamp glass: acryl, opal, protection rating: SkI. I, protection category: IP 44, lamp mounting: compact fluorescent light, paint work on request: RAL or DB, powder coating on request, ready for connection to 230V, 50cps



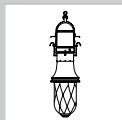

## Wandarme / Wall brackets

Unsere Wandarme werden aus Stahlrohren oder -profilen gefertigt und sind innen und außen feuerverzinkt. Sie können häufig maßlich nach Kundenwunsch verändert werden. Verzierungen sind aus Aluminiumguss. Der Einbau von Steckdosen, das Integrieren von Kabelübergangskästen o.ä. kann separat angeboten werden.

Our wall brackets are made from steel tubes or pre-fabricated sections and are hot dip galvanised inside and out. They can often be dimensionally modified to meet the customers needs. Decorations are made from cast aluminium. The installation of sockets, integration of connection boxes etc can be offered as an extra.

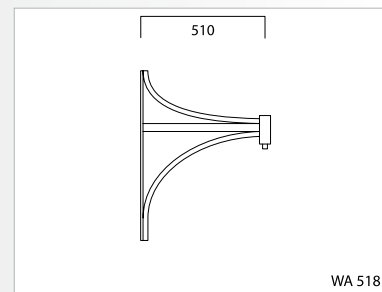
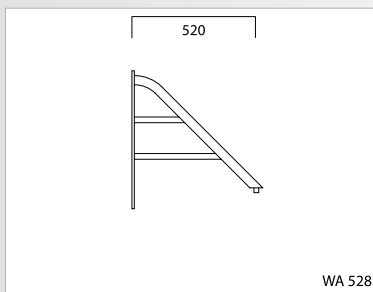
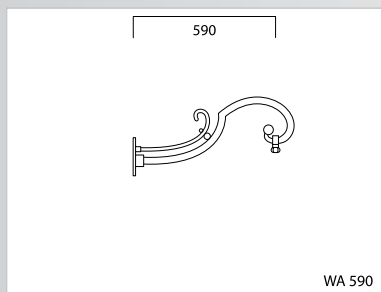
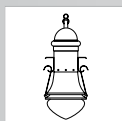
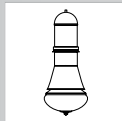

## Mastausleger / Pole extension arms

Unsere Mastausleger werden aus Stahlrohren oder -profilen gefertigt und sind innen und außen feuerverzinkt. Sie können häufig maßlich nach Kundenwunsch verändert werden. Verzierungen sind aus Aluminiumguss. Der Einbau von Steckdosen, das Integrieren von Kabelübergangskästen o.ä. kann separat angeboten werden.

Our pole extension arms are made from steel tubes or pre-fabricated sections and are hot dip galvanised inside and out. They can often be dimensionally modified to meet the customers needs. Decorations are made from cast aluminium. The installation of sockets, integration of connection boxes etc can be offered as an extra.

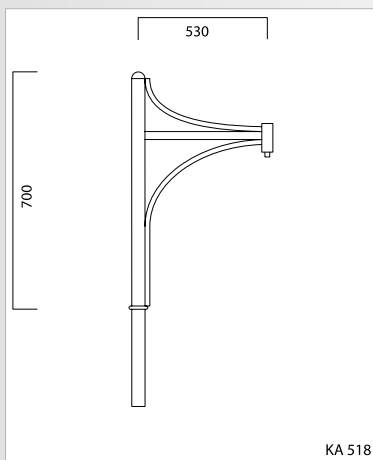
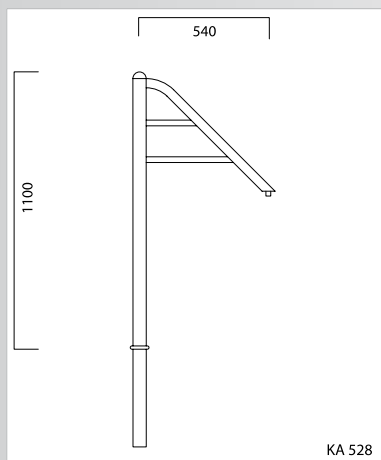

## Hinweis / Note

Die hier abgebildeten Maste, Wandarme und Ausleger sind Vorschläge passend zu den in dieser Gruppe befindlichen Leuchten. Nach Kundenwunsch sind selbstverständlich auch Modelle aus anderen Gruppen verwendbar.

The poles, wall brackets and extension arms are suggestions to match the lamps found in this group. Of course models from other groups can also be used according to the customer's wishes.

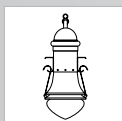
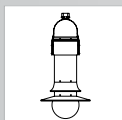
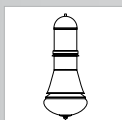
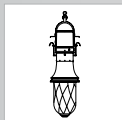

## Maste / Poles

Stahlrohrmaste (MS und MSK) sind grundsätzlich feuerverzinkt, mit angearbeitetem Erdstück, Kabeleinführung und Masttür. Ziermaste (MZ) werden als Kombination aus Stahlrohr und Guss-Zierelementen bei HAHN-LICHT angefertigt. Sie können nach Kundenwunsch modifiziert werden. Gussmaste (MG) werden komplett aus Aluminiumguss gefertigt. Zubehör wie Mastadapter, separate Erdstücke, Grundplatten, Kabelübergangskästen und Steckdoseneinbau bieten wir separat an.

Konische und zylindrisch abgesetzte Aluminiummaste, sowie Sonderausführungen und Holzmaste auf Anfrage.

Steel tube poles (MS and MSK) are normally hot dip galvanised, with preformed ground fixation, cable guide and door. Decoration poles (MZ) are manufactured at HAHN-LICHT from a combination of steel tube and cast decoration elements. They can be modified to meet the customer's wishes. Cast poles (MG) are made completely from cast aluminium. Accessories such as pole adapters, separate ground fixations, base plates, connection boxes and sockets are available as optional extras. Conical and cylindrically offset aluminium poles, as well as special pole designs and wooden poles available on request.

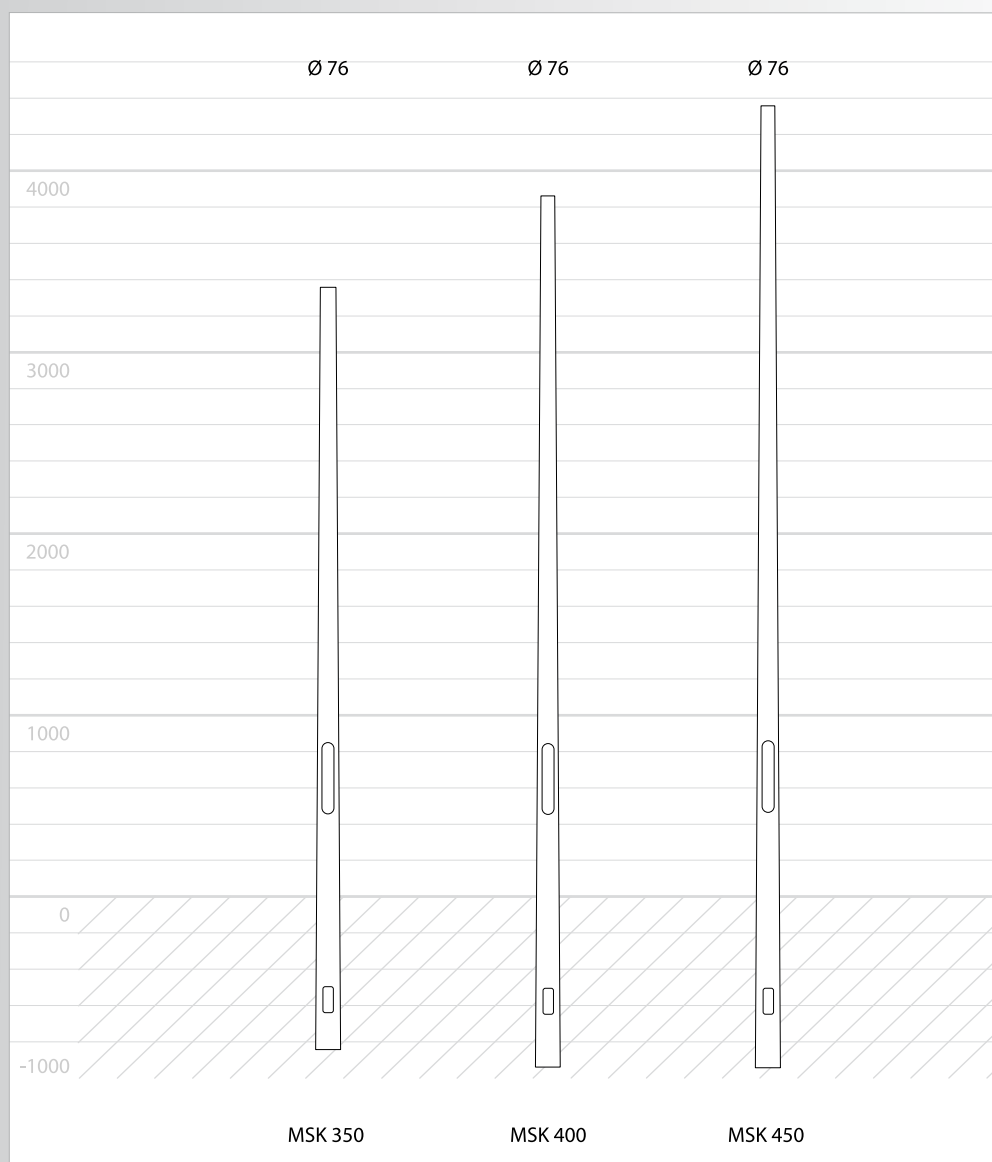

## Hinweis / Note

Die hier abgebildeten Maste, Wandarme und Ausleger sind Vorschläge passend zu den in dieser Gruppe befindlichen Leuchten. Nach Kundenwunsch sind selbstverständlich auch Modelle aus anderen Gruppen verwendbar.

The poles, wall brackets and extension arms are suggestions to match the lamps found in this group. Of course models from other groups can also be used according to the customer's wishes.