

Hahn Licht

aus Liebe zur Qualität
auch in kleinen Stückzahlen

historische Hängeleuchte **Serie A 44-4 2.0 LED**

mit rundem LED-Modul (16 LEDs + Linsen)

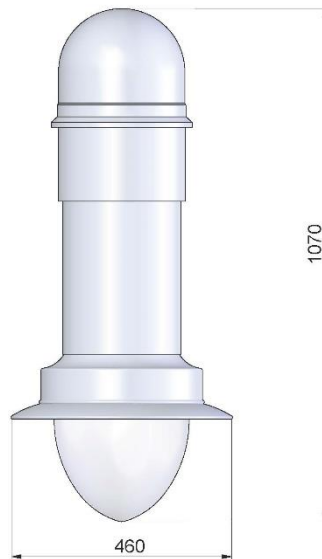

Technische Daten:

Leuchte

Maße:	460 x 1070 (B/H)
Gewicht:	10,0 kg
Material:	Aluminium und V2A
Material Befestigungselemente:	V2A
Leuchtglass:	PC innen strukturiert, UV-stabilisiert
Dichtung:	Moosgummi
Oberfläche:	nach RAL/DB auch Pulverbeschichtung
Schutzklasse:	II
Schutzart:	IP 65
Mastanbindung:	auftragsbezogen

LED Modul

Leistung:	Wahlweise 14 - 37 Watt
Lichtfarbe:	2700 K, 3000 K oder 4000 K
Lichtverteilung (wahlweise):	mit kundenspezifischen Linsenoptiken
Überspannungsschutz:	bis 6 kV integriert in elektronischem Treiber
elektronischer Treiber	werkseitig programmierbare Nachabsenkung mit
mit <i>optionaler</i> Nachabsenkung	max. 3 Absenkstufen
Netzanschluss:	für 230V, 50 Hz

Anpassungen des LED-Moduls an technische Entwicklungen vorbehalten-